



EXAMEN DE APTITUD PARA LA OBTENCIÓN DE LA LICENCIA DE CAZA EN LA REGIÓN DE MURCIA (G, C2 y C3)

Fecha: 14/4/2020

EJERCICIO PRÁCTICO: La evaluación de la parte práctica consta de un examen tipo test de 30 preguntas con cuatro respuestas alternativas en las que solo una es la verdadera, y teniendo en cuenta que por cada tres preguntas mal se descuenta 1 bien. Se dispondrá de un máximo de 60 minutos.

1.- La siguiente imagen corresponde a (señalar la correcta):



- a) Especie no cinegética: corneja
- b) Especie no cinegética: arrendajo
- c) Especie cinegética: urraca
- d) Especie no cinegética: grajilla

2.- La siguiente imagen corresponde a (señalar la correcta):



- a) Especie no cinegética: cernícalo primilla.
- b) Especie cinegética: paloma bravía
- c) Especie no cinegética: aguilucho cenizo.
- d) Especie cinegética: paloma torcaz

3.- Dentro de las especies amenazadas en la Región de Murcia, la siguiente imagen corresponde a (señalar la correcta):



- a) Alcaraván.
- b) Avutarda
- c) Ganga ortega
- d) Sisón.

4.- Dentro de las especies cinegéticas de caza menor en la Región de Murcia, la siguiente imagen corresponde a (señalar la correcta):



- a) Paloma torcaz.
- b) Paloma bravía.
- c) Paloma zurita.
- d) Tórtola europea

5.- La siguiente especie es (señalar la correcta):



- a) Paloma torcaz.
- b) Paloma bravía.
- c) Tórtola turca
- d) Tórtola europea

6.- Dentro de las especies cinegéticas de caza mayor, la siguiente imagen corresponde a (señalar la correcta):



- a) Corzo
- b) Muflón
- c) Cabra montés
- d) Arrui

7.- Dentro del grupo de enfermedades que habría que comunicar, la siguiente imagen corresponde a (señalar la correcta):



- a) Sarna en arrui
- b) Tuberculosis en arrui
- c) Brucelosis en muflón
- d) Queratoconjuntivitis en cabra montés

8.- Dentro de las señales de segundo orden, la siguiente imagen corresponde a (señalar la correcta):

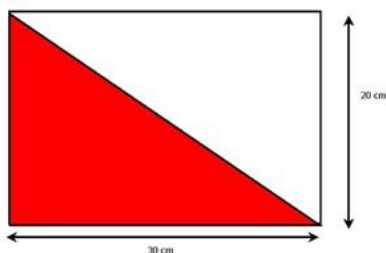

- a) Coto de caza menor
- b) Zona de reserva.
- c) Coto deportivo
- d) Zona de caza intensiva.

9.- Para el control ocasional de predadores se pueden emplear con autorización métodos de captura homologados, la siguiente imagen corresponde a (señalar la correcta):



- a) Lazo propulsado tipo Collarum.
- b) Lazo Wisconsin en alar
- c) Lazo Belisle Selectif
- d) Lazo Wisconsin al paso.

10.- La caja trampa para la captura del zorro es (señalar la correcta):



- a) Un método legal para la captura de carnívoros
- b) Un método legal pues se puede soltar si no es un zorro lo que ha caído
- c) Un método no homologado e ilegal
- d) Un método de control de predadores específico para el zorro

11.- Los ceos para la captura de zorros o perros asilvestrados según la Ley 7/2003 de Caza y Pesca Fluvial de la Región de Murcia, es (señalar la correcta):



- a) Un método homologado y legal
- b) Un método legal de captura que se puede utilizar con autorización
- c) Un método prohibido
- d) Un método de control de predadores muy selectivo

12.- La siguiente especie en la Región de Murcia se corresponde con (señalar la correcta):



- a) Urraca, especie cinegética
- b) Corneja, especie no cinegética
- c) Grajilla, especie no cinegética
- d) Cuervo, especie no cinegética

13.- La siguiente especie, en la Región de Murcia (señalar la correcta):



- a) Se puede cazar en todos los cotos
- b) Se puede cazar en los cotos intensivos autorizados
- c) Es una especie exótica e invasora
- d) No es una especie cinegética

14.- Indica qué raza de perro es el de la fotografía (señalar la correcta):



- a) Es un teckel
- b) Es un podenco
- c) Es un jagd terrier
- d) Es un fox terrier

15.- La siguiente imagen corresponde a (señalar la correcta):



- a) Es un perro madriguera
- b) Es un perro de rastro de sangre.
- c) Es un perro de rastro de acoso y persecución.
- d) Es un perro de muestra

16.- Según el comportamiento ético del cazador y el correcto uso de las imágenes en las redes sociales (señalar la correcta):



- a) Es correcto presumir de los animales cazados
- b) No hay ningún problema ético por matar los animales y no aprovechar su carne
- c) Es correcto hacerse fotos con los animales abatidos y poner la pierna encima como muestra de superioridad.
- d) Siempre hay que tener respeto hacia los animales abatidos y se debe de aprovechar su carne.

17.- La siguiente imagen corresponde a (señalar la correcta):



- a) Gaviota patiamarilla (*Larus michahellis*), especie no cinegética
- b) Gaviota de Audouin (*Larus audouinii*), especie cinegética
- c) Gaviota patiamarilla (*Larus michahellis*), especie cinegética
- d) Gaviota de Audouin (*Larus audouinii*), especie no cinegética

18.- La siguiente imagen corresponde a la especie cinegética (señalar la correcta):



- a) Zorzal alirrojo
- b) Zorzal real
- c) Zorzal charlo
- d) Zorzal común

19.- Según el Instrumento de ratificación del Convenio Europeo sobre protección de animales de compañía, hecho en Estrasburgo el 13 de noviembre de 1987 (señalar la correcta):



- a) En España se puede cortar la cola solo a los perros de caza mayores de 5 años
- b) España lo ratificó en 2000 y desde entonces está prohibido cortar la cola
- c) En España está prohibido cortar la cola y las orejas desde el 1/2/2018 a todos los perros, incluidos los de caza.
- d) En España se permite cortar la cola, y las orejas $\frac{3}{4}$ de longitud

20.- La caza de conejo con hurón en la Región de Murcia según la Ley 7/2003 de Caza y Pesca Fluvial de la Región de Murcia (señalar la correcta):



- a) Es una actividad prohibida si no se lleva un azor
- b) Es una actividad legal sin restricciones
- c) Se puede utilizar para evitar daños agrícolas, requiriendo autorización
- d) Es una actividad legal sin restricciones pero solo se pueden llevar 8 hurones

21.- Los venenos como los raticidas, se pueden utilizar para el control de los conejos según la Ley 7/2003 de Caza y Pesca Fluvial de la Región de Murcia (señalar la correcta):



- a) La utilización del veneno es una actividad prohibida en el medio natural de forma general
- b) Los raticidas son legales y se pueden utilizar para el control del conejo cuando existen daños a la agricultura con autorización
- c) Es una forma de control segura, pues controla al conejo y no puede afectar a otras especies
- d) Es una actividad no autorizada en la temporada 2018/2019

22.- En la siguiente imagen corresponde a la modalidad (señala la correcta):



- a) Ojeo
- b) A rabo o al salto
- c) En gancho
- d) En mano

23.- La siguiente imagen corresponde a la modalidad (señala la correcta):



- a) Al salto.
- b) A rabo.
- c) En mano.
- d) Montería, gancho o batida

24.- En la siguiente imagen se muestra un rifle, que tipo de rifle es (señala la correcta):



- a) Monotiro.
- b) Cerrojo.
- c) Express
- d) Corredera

25.- En la siguiente imagen se muestra una escopeta, que tipo de escopeta es (señala la correcta):



- a) Monotiro.
- b) Yuxtapuesta.
- c) Superpuesta
- d) Repetidora o semiautomática

26.- En la siguiente imagen se aprecia el interior de un cañón de un arma de caza, a que arma se corresponde (señala la correcta):

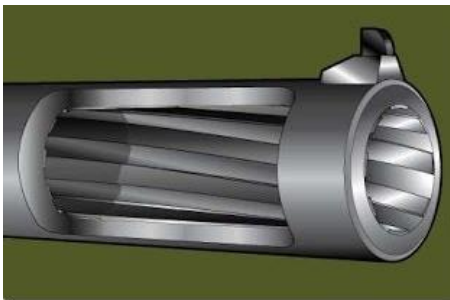

- a) Pistola.
- b) Escopeta.
- c) Rifle.
- d) Ninguno de los anteriores.

27.- En la siguiente imagen se aprecia un tipo de munición, indica la correcta (señala la correcta):



- a) Cartucho de perdigón.
- b) Bala con vaina metálica para rifle.
- c) Cartucho de bala para escopeta
- d) Tomahawk tierra-aire.

28.- La modalidad de caza que muestra la imagen de la foto (señalar la correcta):



- a) Es un método legal para el control de especies en la caza mayor
- b) La caza desde vehículo no está prohibida
- c) Solo está cometiendo una infracción por llevar silenciador
- d) Está cometiendo dos infracciones: por cazar desde vehículo y por llevar silenciador

29.- La caza con munición sin plomo (señalar la correcta):



- a) No es legal en la Región de Murcia
- b) No es recomendable, pues el plomo no produce contaminación en la fauna.
- c) No existe ninguna munición alternativa al plomo
- d) Su uso es recomendable al utilizar otros componentes menos contaminantes que el plomo

30.- La ballesta es un arma (señalar la correcta):



- a) Autorizada en la Región de Murcia
- b) No autorizada para la caza en la Unión Europea.
- c) Un arma autorizada con la licencia G
- d) Un arma autorizada y recomendable al no contaminar.